

TRVÁNÍ AKCE OD 5. ZÁŘÍ DO 4. LISTOPADU 2022

Xill-tec® MC230 Advance –

Nový standard pro frézy ze slinutého karbidu!



UŠETŘÍTE

60%

Xill-tec®

VÝHODY PRO VÁS:

- Univerzální použití ve všech materiálech ISO
- Rozsáhlý sortiment: s rohovými rádiusy, ochrannou fazetkou, hladkou stopkou a stopkou Weldon
- Dlouhá životnost díky vysoce výkonné sortě WK40TF
- Nabrousitelná ve všech renovačních centrech Walter se zárukou výkonu

 **WALTER**
PROTOTYP

FRÉZA ZE SLINUTÉHO KARBIDU MC230 ADVANCE

Xill-tec® – univerzální a eXcelentní

NÁSTROJ

- Řada fréz ze slinutého karbidu MC230 Advance Xill-tec™
- $z = 4$
- Nestejnoměrná spirála $35^\circ/38^\circ$
- Rohový rádius: 0,2–4 mm, s ochrannou fazetkou
- \varnothing 2–20 mm [DIN 6535 HA]
- \varnothing 2–25 mm [DIN 6535 HB]

SORTA

- Univerzální, houževnatá frézovací sorta WK40TF s povlakem TiAlN

POUŽITÍ

- První volba pro univerzální použití při hrubování a dokončování
- Boční frézování, plné drážkování, ramping, šikmé zanoření a dynamické frézování
- Pro materiály ISO P, M, K, N a S
- Oblasti použití: všeobecné strojírenství, výroba nástrojů a forem, subdodavatelé pro letecký a kosmický průmysl, lékařská technika, energetický a automobilový průmysl

PŘÍKLAD POUŽITÍ

Skříň převodovky

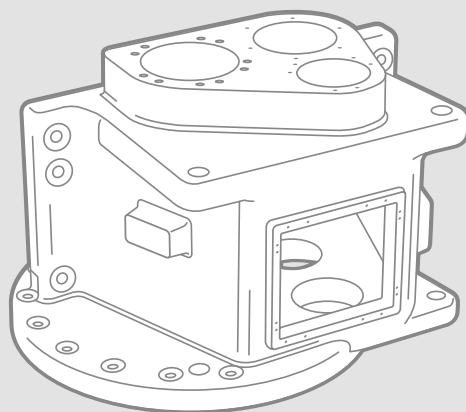

Materiál:	G22NiMoCr5-6/1.6760
Pevnost v tahu:	900–1200 N/mm ²
Tool:	MC230-16.0W4B050C-WK40TF
Nástroj:	HSK 100; Weldon
Upínač:	WK40TF HSK 100; Weldon

Řezné parametry:	Konkurence	Walter MC230-16.0W4B050C- WK40TF
	v_c (m/min)	130
f_z (mm)	0,08	0,08
a_e (mm)	15,5	15,5
a_p (mm)	5–29	5–29
Počet součástí	2	3

Porovnání: Počet součástí

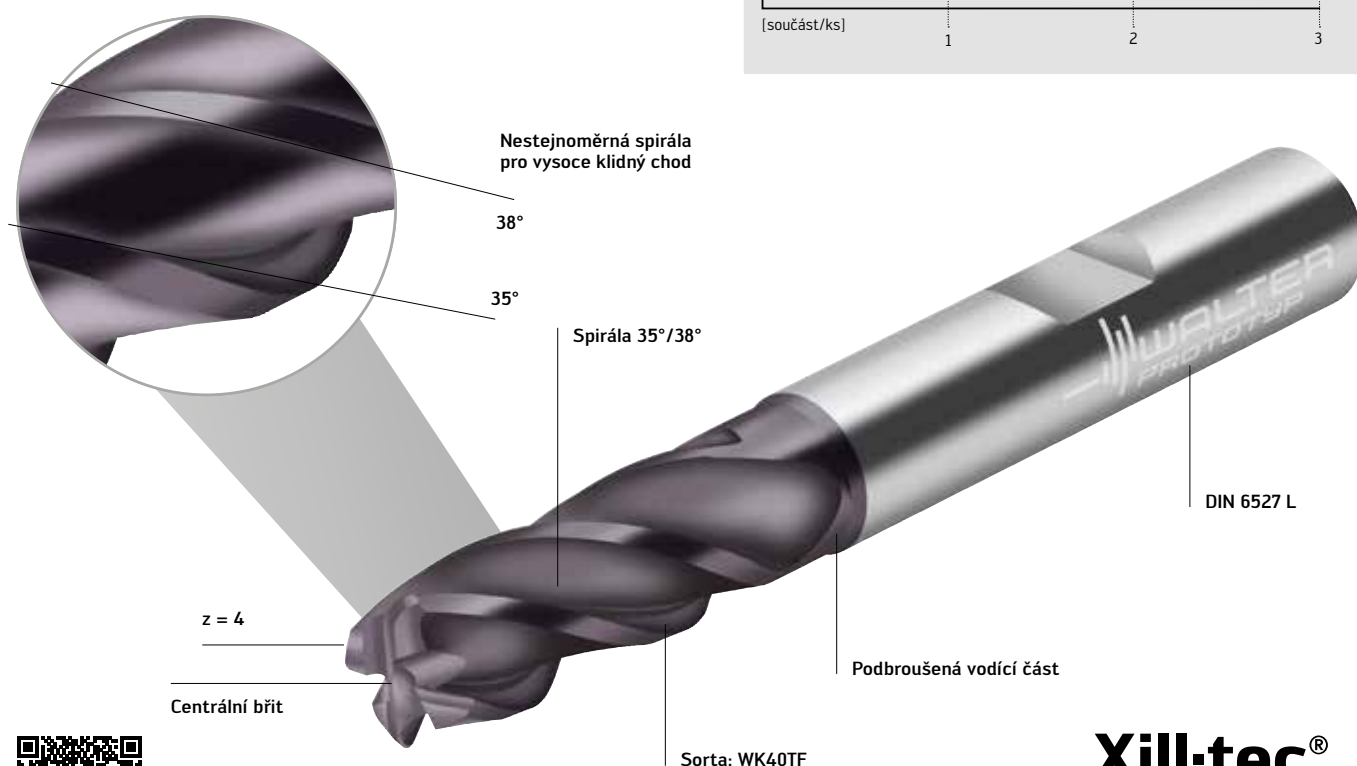
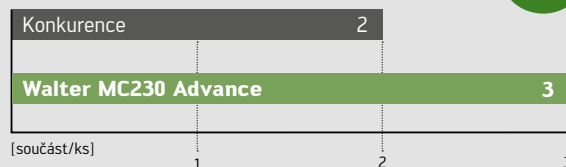

Rohová/drážkovací fréza ze slinutého karbidu

MC230 Advance mm

Xill-tec®



A = Válcová hřídel

– Dlouhé provedení

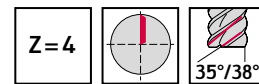
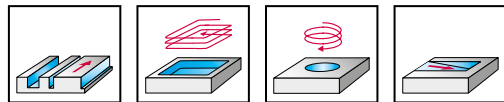

	P	M	K	N	S	H	O
WK40TF	●	●	●	●	●		

Označení	SAP č.	D _c	R	L _c	z	Ks
MC230-02.0A4BC-BOW-TF	8194760	2		7	4	
MC230-02.5A4BC-BOW-TF	8194761	2.5		8	4	
MC230-03.0A4BC-BOW-TF	8194762	3		8	4	
MC230-03.5A4BC-BOW-TF	8194763	3.5		10	4	
MC230-04.0A4BC-BOW-TF	8194764	4		11	4	
MC230-04.5A4BC-BOW-TF	8194765	4.5		11	4	
MC230-05.0A4BC-BOW-TF	8194766	5		13	4	
MC230-05.5A4BC-BOW-TF	8194767	5.5		13	4	
MC230-06.0A4BC-BOW-TF	8194768	6		13	4	
MC230-06.5A4BC-BOW-TF	8194769	6.5		16	4	
MC230-07.0A4BC-BOW-TF	8194770	7		16	4	
MC230-08.0A4BC-BOW-TF	8194771	8		19	4	
MC230-09.0A4BC-BOW-TF	8194772	9		19	4	
MC230-10.0A4BC-BOW-TF	8194773	10		22	4	
MC230-12.0A4BC-BOW-TF	8194774	12		26	4	
MC230-14.0A4BC-BOW-TF	8194775	14		26	4	
MC230-16.0A4BC-BOW-TF	8194776	16		32	4	
MC230-18.0A4BC-BOW-TF	8194777	18		32	4	
MC230-20.0A4BC-BOW-TF	8194778	20		38	4	
MC230-02.0A4B020C-BOW-TF	8194779	2	0.2	7	4	
MC230-03.0A4B030C-BOW-TF	8194780	3	0.3	8	4	
MC230-03.0A4B050C-BOW-TF	8194781	3	0.5	8	4	
MC230-04.0A4B020C-BOW-TF	8194782	4	0.2	11	4	
MC230-04.0A4B050C-BOW-TF	8194783	4	0.5	11	4	
MC230-05.0A4B050C-BOW-TF	8194784	5	0.5	13	4	
MC230-05.0A4B100C-BOW-TF	8194785	5	1	13	4	
MC230-06.0A4B050C-BOW-TF	8194786	6	0.5	13	4	
MC230-06.0A4B080C-BOW-TF	8194787	6	0.8	13	4	

Označení	SAP č.	D _c	R	L _c	z	Ks
MC230-06.0A4B100C-BOW-TF	8194788	6	1	13	4	
MC230-08.0A4B050C-BOW-TF	8194789	8	0.5	19	4	
MC230-08.0A4B080C-BOW-TF	8194790	8	0.8	19	4	
MC230-08.0A4B100C-BOW-TF	8194791	8	1	19	4	
MC230-08.0A4B150C-BOW-TF	8194792	8	1.5	19	4	
MC230-08.0A4B200C-BOW-TF	8194793	8	2	19	4	
MC230-10.0A4B050C-BOW-TF	8194794	10	0.5	22	4	
MC230-10.0A4B080C-BOW-TF	8194795	10	0.8	22	4	
MC230-10.0A4B100C-BOW-TF	8194796	10	1	22	4	
MC230-10.0A4B150C-BOW-TF	8194797	10	1.5	22	4	
MC230-10.0A4B200C-BOW-TF	8194798	10	2	22	4	
MC230-12.0A4B050C-BOW-TF	8194799	12	0.5	26	4	
MC230-12.0A4B080C-BOW-TF	8194800	12	0.8	26	4	
MC230-12.0A4B100C-BOW-TF	8194801	12	1	26	4	
MC230-12.0A4B150C-BOW-TF	8194802	12	1.5	26	4	
MC230-12.0A4B200C-BOW-TF	8194803	12	2	26	4	
MC230-12.0A4B250C-BOW-TF	8194804	12	2.5	26	4	
MC230-12.0A4B300C-BOW-TF	8194805	12	3	26	4	
MC230-16.0A4B050C-BOW-TF	8194806	16	0.5	32	4	
MC230-16.0A4B100C-BOW-TF	8194807	16	1	32	4	
MC230-16.0A4B200C-BOW-TF	8194808	16	2	32	4	
MC230-16.0A4B250C-BOW-TF	8194809	16	2.5	32	4	
MC230-16.0A4B300C-BOW-TF	8194810	16	3	32	4	
MC230-16.0A4B400C-BOW-TF	8194811	16	4	32	4	
MC230-20.0A4B050C-BOW-TF	8194812	20	0.5	38	4	
MC230-20.0A4B100C-BOW-TF	8194813	20	1	38	4	
MC230-20.0A4B200C-BOW-TF	8194814	20	2	38	4	
MC230-20.0A4B250C-BOW-TF	8194815	20	2.5	38	4	

Zadejte svou objednávku do obchodu Walter TOOLSHOP prostřednictvím tohoto formuláře.

- 1 Vyplnit objednávací formulář.
- 2 Přenést do obchodu Walter TOOLSHOP.
- 3 Zadat objednávku do nákupního košíku a odeslat.

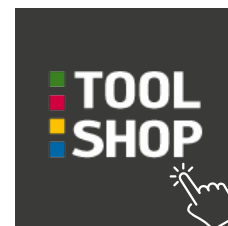



W = Weldon

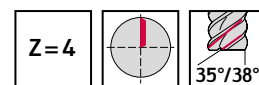
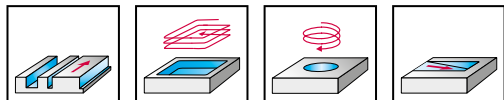

	P	M	K	N	S	H	O
WK40TF	●	●	●	●	●		

Označení	SAP č.	D _c	R	L _c	z	Ks
MC230-20.0A4B300C-BOW-TF	8194816	20	3	38	4	
MC230-20.0A4B400C-BOW-TF	8194817	20	4	38	4	
MC230-02.0W4BC-BOW-TF	8194818	2		7	4	
MC230-02.5W4BC-BOW-TF	8194819	2.5		8	4	
MC230-03.0W4BC-BOW-TF	8194820	3		8	4	
MC230-04.0W4BC-BOW-TF	8194821	4		11	4	
MC230-05.0W4BC-BOW-TF	8194822	5		13	4	
MC230-06.0W4BC-BOW-TF	8194823	6		13	4	
MC230-07.0W4BC-BOW-TF	8194824	7		16	4	
MC230-08.0W4BC-BOW-TF	8194825	8		19	4	
MC230-09.0W4BC-BOW-TF	8194826	9		19	4	
MC230-10.0W4BC-BOW-TF	8194827	10		22	4	
MC230-12.0W4BC-BOW-TF	8194828	12		26	4	
MC230-14.0W4BC-BOW-TF	8194829	14		26	4	
MC230-16.0W4BC-BOW-TF	8194830	16		32	4	
MC230-18.0W4BC-BOW-TF	8194831	18		32	4	
MC230-20.0W4BC-BOW-TF	8194832	20		38	4	
MC230-25.0W4BC-BOW-TF	8194833	25		45	4	
MC230-05.0W4B050C-BOW-TF	8194834	5	0.5	13	4	
MC230-06.0W4B050C-BOW-TF	8194835	6	0.5	13	4	
MC230-06.0W4B080C-BOW-TF	8194836	6	0.8	13	4	
MC230-06.0W4B100C-BOW-TF	8194837	6	1	13	4	
MC230-08.0W4B050C-BOW-TF	8194838	8	0.5	19	4	
MC230-08.0W4B080C-BOW-TF	8194839	8	0.8	19	4	
MC230-08.0W4B100C-BOW-TF	8194840	8	1	19	4	
MC230-08.0W4B150C-BOW-TF	8194841	8	1.5	19	4	
MC230-08.0W4B200C-BOW-TF	8194842	8	2	19	4	
MC230-10.0W4B050C-BOW-TF	8194843	10	0.5	22	4	

Označení	SAP č.	D _c	R	L _c	z	Ks
MC230-10.0W4B080C-BOW-TF	8194844	10	0.8	22	4	
MC230-10.0W4B100C-BOW-TF	8194845	10	1	22	4	
MC230-10.0W4B150C-BOW-TF	8194846	10	1.5	22	4	
MC230-10.0W4B200C-BOW-TF	8194847	10	2	22	4	
MC230-12.0W4B050C-BOW-TF	8194848	12	0.5	26	4	
MC230-12.0W4B080C-BOW-TF	8194849	12	0.8	26	4	
MC230-12.0W4B100C-BOW-TF	8194850	12	1	26	4	
MC230-12.0W4B150C-BOW-TF	8194851	12	1.5	26	4	
MC230-12.0W4B200C-BOW-TF	8194852	12	2	26	4	
MC230-12.0W4B250C-BOW-TF	8194853	12	2.5	26	4	
MC230-12.0W4B300C-BOW-TF	8194854	12	3	26	4	
MC230-16.0W4B050C-BOW-TF	8194855	16	0.5	32	4	
MC230-16.0W4B100C-BOW-TF	8194856	16	1	32	4	
MC230-16.0W4B200C-BOW-TF	8194857	16	2	32	4	
MC230-16.0W4B250C-BOW-TF	8194858	16	2.5	32	4	
MC230-16.0W4B300C-BOW-TF	8194859	16	3	32	4	
MC230-16.0W4B400C-BOW-TF	8194860	16	4	32	4	
MC230-20.0W4B050C-BOW-TF	8194861	20	0.5	38	4	
MC230-20.0W4B100C-BOW-TF	8194862	20	1	38	4	
MC230-20.0W4B200C-BOW-TF	8194863	20	2	38	4	
MC230-20.0W4B250C-BOW-TF	8194864	20	2.5	38	4	
MC230-20.0W4B300C-BOW-TF	8194865	20	3	38	4	
MC230-20.0W4B400C-BOW-TF	8194866	20	4	38	4	
MC230-25.0W4B100C-BOW-TF	8194867	25	1	45	4	
MC230-25.0W4B200C-BOW-TF	8194868	25	2	45	4	
MC230-25.0W4B300C-BOW-TF	8194869	25	3	45	4	
MC230-25.0W4B400C-BOW-TF	8194870	25	4	45	4	

Zadejte svou objednávku do obchodu Walter TOOLSHOP prostřednictvím tohoto formuláře.

- 1 Vyplnit objednávací formulář.
- 2 Přenést do obchodu Walter TOOLSHOP.
- 3 Zadat objednávku do nákupního košíku a odeslat.

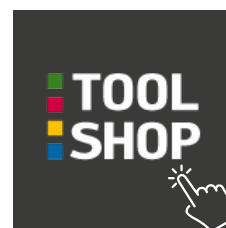

Walter GPS



Vaše navigace k nejlepšímu řešení obrábění.

Kliknutím myši ke správnému nástroji.

Pouhými čtyřmi kliknutími vás Walter GPS dovede od definice cíle k nejhospodárnějšímu řešení pro nástroje a obrábění. Přitom je aplikace Walter GPS překvapivě obsáhlá. Ať se jedná o vrtání, závitování, soustružení, nebo frézování: veškeré informace ke všem nástrojům od firmy Walter, Walter Titex a Walter Prototyp máte v mžiku k dispozici. Zobrazte si na displeji závazné údaje k použití, jako přesné řezné parametry nebo přesné výpočty hospodárnosti.

Walter GPS je nyní k dispozici také pro chytré telefony a tablety. Díky tomu budete mít vždy přístup ke všem potřebným informacím o nástroji, nezávisle na tom, kde jste, i bez PC: v dílně, u stroje nebo v terénu.



walter-tools.com

 **WALTER**
Engineering Kompetenz

Walter CZ s.r.o.

Blanenská 1769, 664 34 Kuřim
Česká republika

+420 541 423 352
service.cz@walter-tools.com
walter-tools.com

